



Wir machen Arbeit sicher und gesund.

VDSI

Verband für Sicherheit,
Gesundheit und Umweltschutz
bei der Arbeit

ვისწავლოთ უბედური შემთხვევებისგან –
პრაქტიკული მაგალითი 6

არასრულწლოვანის სიკვდილი ორკაპა სატვირთველაზე
უბედური შემთხვევის შედეგად

რა მოხდა?



VDSI

სამუშაო სიტუაცია

დაშავებული პირი: 17 წლის ბიჭი სასიკვდილოდ დაშავდა ორკაპა სატვირთველაზე ავარიის შედეგად. ის ახალი იყო კომპანიაში და არ იყო გაწვრთნილი სატვირთველის მართვისთვის და არც ჰქონდა სამუშაო დავალება, რომ ემართა ეს ორკაპა სატვირთველი.

დავალება / საქმიანობა:

შემთხვევის დღეს გვიან ცვლაში მყოფმა ახალგაზრდამ შეამჩნია, რომ ექსტრუდერის შესანახი კონტეინერი, რომელიც საათში ერთხელ დიდი პარკებიდან პლასტმასის გრანულატით უნდა იკვებებოდეს, მალე ცარიელი იქნებოდა.

წარმოების გაჩერების თავიდან ასაცილებლად, მან გადაწყვიტა აეყვანა ორკაპა სატვირთველი და თავისთავზე დაიკისრა ეს ამოცანა. შემდეგ მას სურდა ეს ორკაპა სატვირთველი მეზობელ დარბაზში დაებრუნებინა.

რა მოხდა?



უბედური შემთხვევის მიმდინარეობა 1

კომპანიაში ერთადერთი პირი, რომელსაც ორკაპა სატვირთვლის მართვის მოწმობა ჰქონდა, თავად კომპანიის მეპატრონე იყო, რომელმაც დარბაზი 20 წუთით დატოვა.

ამიტომ მოისურვა ახალგაზრდა თანამშრომელმა - სამუშაო დავალების გარეშე - თავად შეეცხო ექსტრუდერის შესანახი კონტეინერი ორკაპა სატვირთველის მეშვეობით.

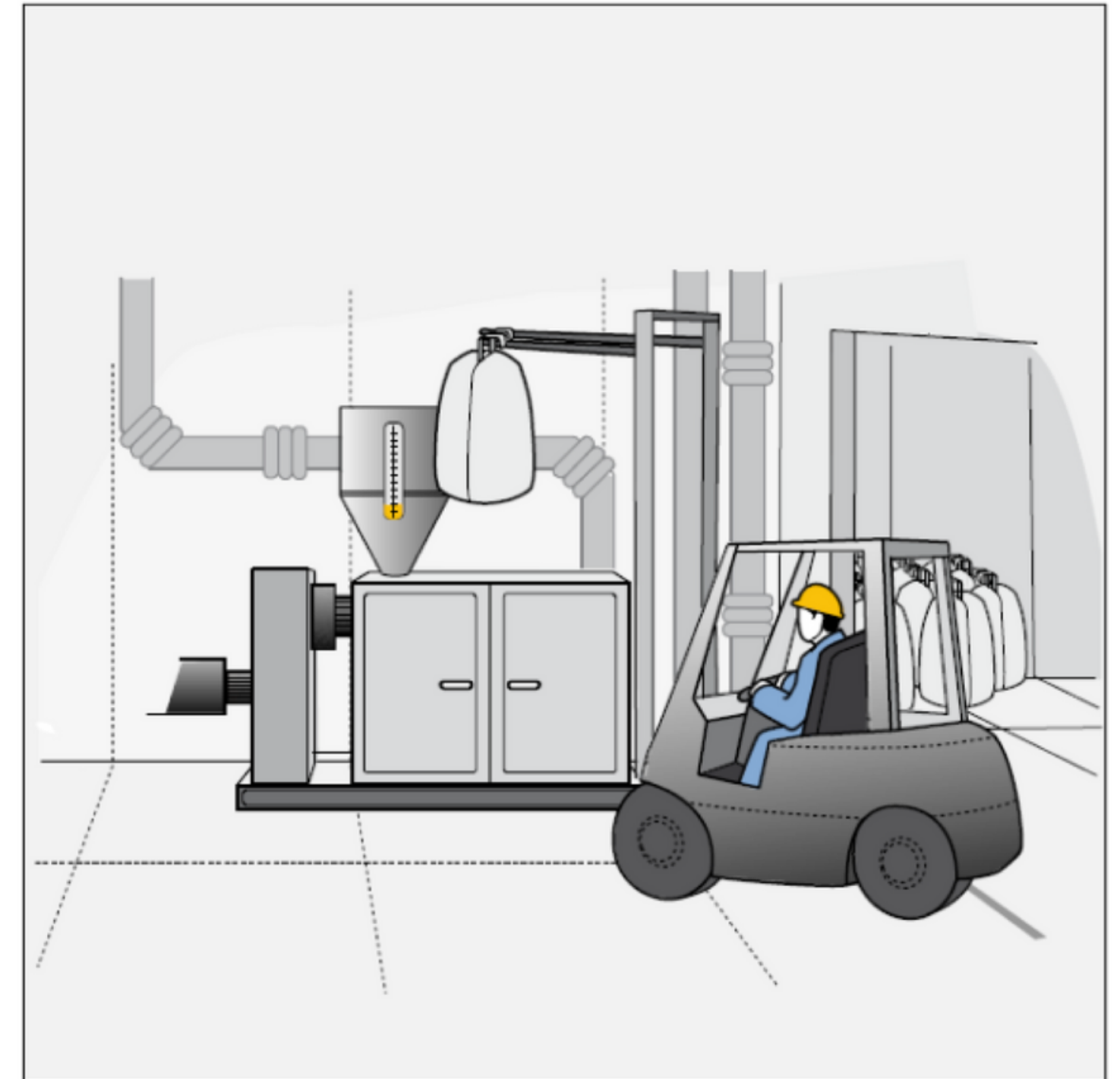

რა მოხდა?



უბედური შემთხვევის მიმდინარეობა 2

ასე რომ, მან ასწია ერთ-ერთი მზა დიდი ტომარა, შეავსო ექსტრუდერი და შემდეგ, ჩანგლების დაწევის გარეშე, უკან გვერდით დარბაზში გავიდა სხვა დიდი ტომრისათვის.

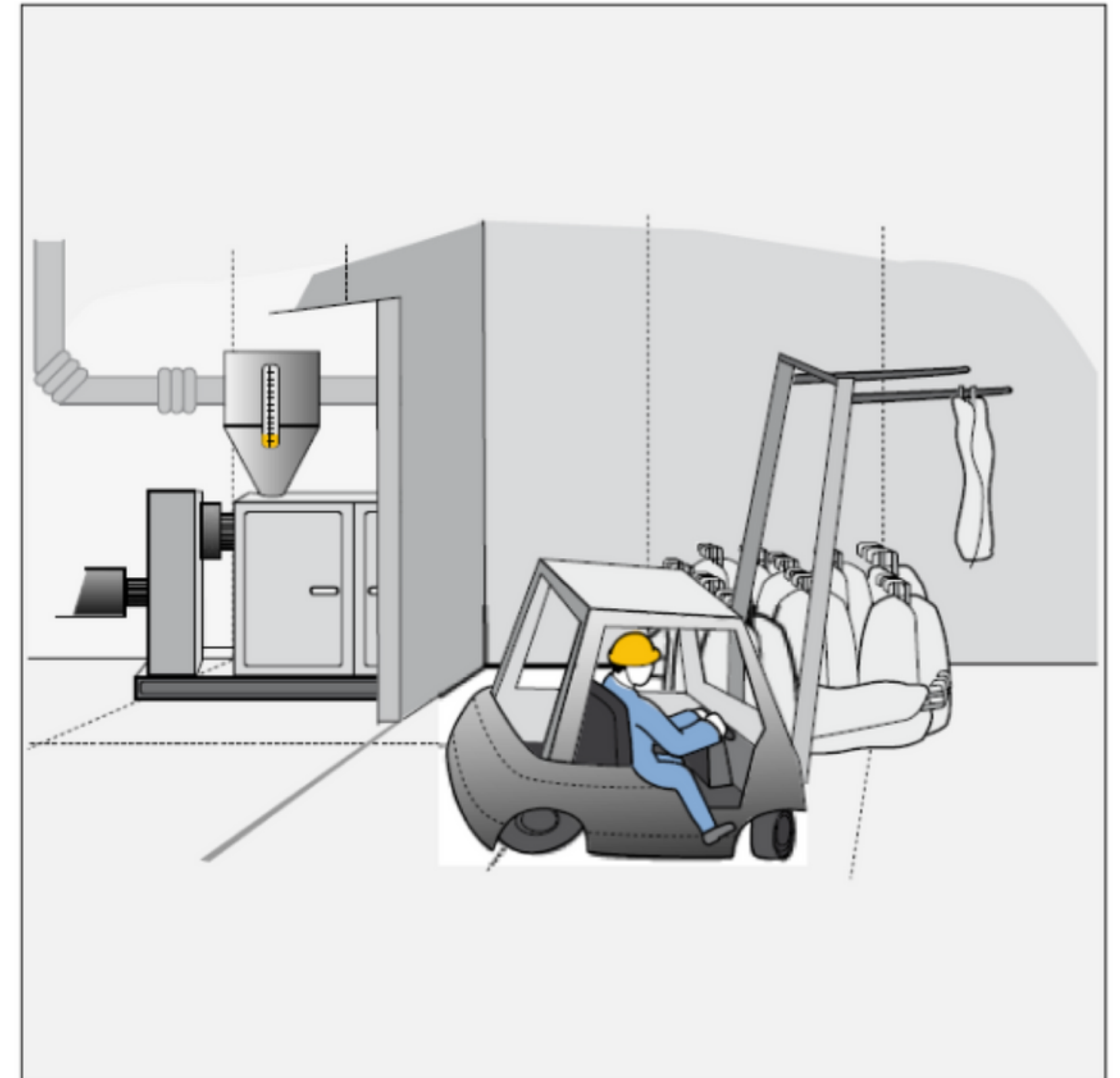

რა მოხდა?



უბედური შემთხვევის მიმდინარეობა 3

მოსახვევში მან ზედმეტად ძლიერ მოუხვია მარცხენა მხარეს. იმის გამო, რომ სიმძიმის ცენტრი ძალიან მაღალი იყო, მანქანამ მოულოდნელად გადაბრუნება დაიწყო. გადმოხტომის მცდელობისას ის მანქანის ქვეშ მოყვა და მას ორკაპა სატვირთველის სახურავის ძელი მოხვდა.

Verband für Sicherheit,
Gesundheit und Umweltschutz
bei der Arbeit



რჩევა: ასეთ სიტუაციებში მუშები რეფლექსურად ხტებიან გადაბრუნების მოძრაობის მიმართულებით და მათ კონტროლურია ურტყამს. თუკი ისინი გადაბრინების საპირისპირო მხარეს გადახტებოდნენ, გადარჩენის შანსი ექნებოდათ.

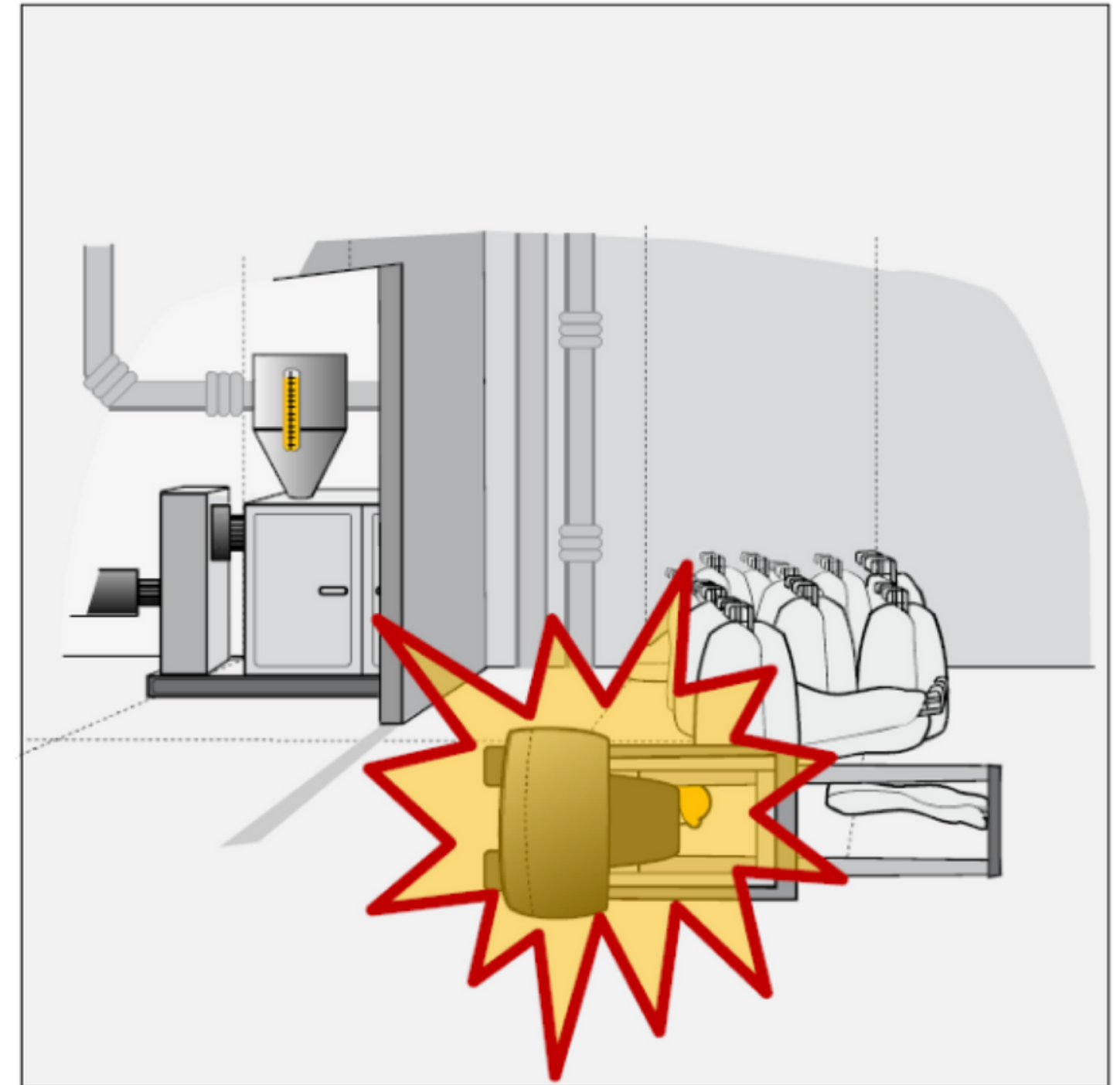

რა შედეგები მოჰყვება უბედურ შემთხვევას?



VDSI

ახალგაზრდას კისრის მოტეხილობა და მძიმე დაჟეჟილობები აღენიშნებოდა. ის შემთხვევის ადგილზევე გარდაიცვალა.



უბედური შემთხვევის მიზეზები



რატომ მოხდა უბედური შემთხვევა?

არასრულწლოვანმა შეძლო ორკაპა სატვირთველის გამოყენება, რადგან უკანასკნელი არ იყო დაცული არასანქცირებული გამოყენებისგან, როგორცაა მაგალითად, ანთების კლიტიდან გასაღების ამოღება.

ახალგაზრდას არ აუხსნეს, რომ სამრეწველო სატვირთო მანქანების გამოყენება შეიძლება მხოლოდ უფლებამოსილი, გაწვრთნილი პირების მიერ. მან ასევე არ იცოდა ფიზიკური კავშირის შესახებ, როდესაც გადაადგილდები მაღლა განთავსებული სიმძიმის ცენტრით

სასიკვდილოდ დაშავებულ არასრულწლოვანს უსაფრთხოების ღვედი რომ გამოეყენებინა, სავარაუდოდ, სიკვდილს გადაურჩებოდა.

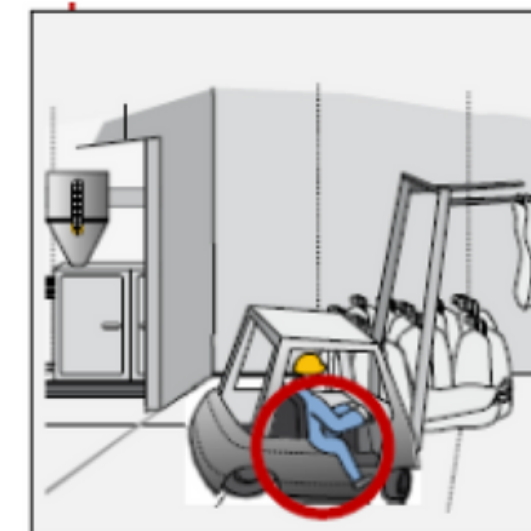
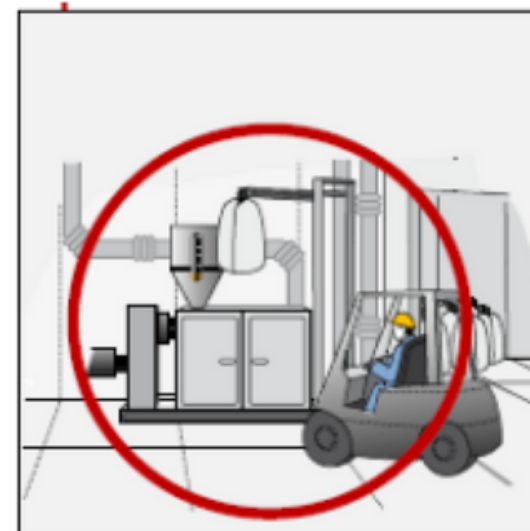
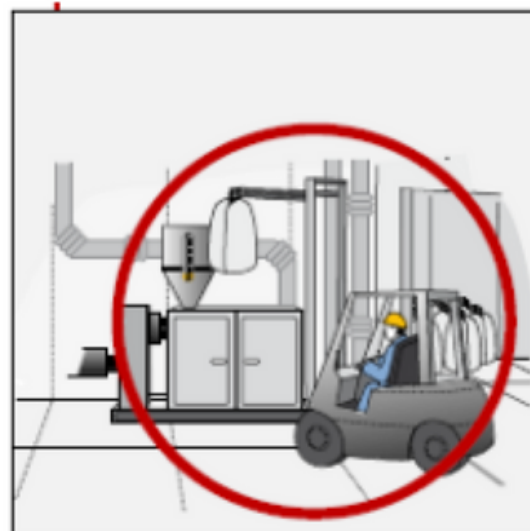

პრევენციული ზომები



მსგავსი უბედური შემთხვევების თავიდან ასაცილებლად, მიღებულ იქნა შემდეგი ზომები:

- შესაბამისი მართვის უფლების მქონე პერსონალის ხელმისაწვდომობის გაზრდის მიზნით, **18** წელზე უფროსი ასაკის რამდენიმე თანამშრომელი გადამზადდა სამრეწველო სატვირთო მანქანების მართვაში.
- მომზადდა სამრეწველო სატვირთო მანქანების ექსპლუატაციის ახალი ინსტრუქციები - ინსტრუქტაჟი ჩაუტარდათ როგორც მძღოლებს, ისევე ყველა სხვა თანამშრომელს.
- ახლად დარეგულირდა გაჩერებული სამრეწველო სატვირთო მანქანების უნებართვო გამოყენებისგან დაცვა.
- საშუალოვადიან პერსპექტივაში დაიგეგმა კიდევ ერთი სამრეწველო სატვირთო მანქანის შესყიდვა სამაგრი სისტემით ან დახურული სალონით.

პრევენციული ზომები



განსაკუთრებული შენიშვნები ამ უბედურ შემთხვევასთან დაკავშირებით:

- ✓ 18 წლამდე ახალგაზრდებს უფრო ხშირად უნდა ჩატარდეთ ინსტრუქტაჟი – მინიმუმ ყოველ 6 თვეში.
- ✓ ინსტრუქტაჟები უნდა იყოს დოკუმენტირებული.
- ✓ სამრეწველო სატვირთო მანქანების დამოუკიდებლად მართვა შეიძლება დაევალოს მხოლოდ პირებს, რომლებიც არიან მინიმუმ 18 წლის.
- ✓ სამრეწველო სატვირთო მანქანების მართვა ასევე შეუძლიათ 18 წლამდე ახალგაზრდებსაც, თუ ეს კეთდება პროფესიული მომზადების მიზნით და მეთვალყურეობის ქვეშ. ეს არ ითვლება დამოუკიდებელ მართვად.

გთხოვთ დაფიქრდეთ! როგორაა საქმეები ჩვენს კომპანიაში?

- როგორ ხდება უსაფრთხოდ ტვირთების ტრანსპორტირება ორკაპა სატვირთველის მეშვეობით?
- ჩვენს კომპანიაში ვისა აქვს უფლება რომელი სატრანსპორტო საშუალებები მართოს?
- როგორ ხდება უნებართვო გამოყენების პრევენცია?
- რისი უფლება აქვთ ჩვენს პრაქტიკანტებს და რისი არა ჯერ-ჯერობით?
- რა არის თქვენი დაკვირვებები, გამოცდილება და წინადადებები გაუმჯობესებისთვის?
- გქონიათ თუ არა თქვენ კრიტიკული სიტუაციები ან თითქმის უბედური შემთხვევა ორკაპა სატვირთველით ან სხვა სატრანსპორტო საშუალებებით?
- რა პუნქტებია ჯერ კიდევ განსახილველი?